

M4 WR

VDO  
CYCLECOMPUTING



Vidéo de montage  
Vidéo d'utilisation  
Vidéo de réglage

[www.vdocyclecomputing.com/service](http://www.vdocyclecomputing.com/service)

## Préface

Merci !

En choisissant un compteur VDO, vous avez choisi d'accorder votre confiance à un appareil d'une très grande qualité technique.

Nous vous recommandons de lire attentivement la présente notice d'utilisation de manière à utiliser au mieux les fonctions de votre compteur. Celle-ci vous fournira toutes les informations nécessaires pour l'utilisation de votre compteur, ainsi que d'autres astuces utiles.

Nous vous souhaitons beaucoup de plaisir lors de toutes vos sorties avec votre compteur VDO

Cycle Parts GmbH

## Contenu de l'emballage

Veuillez tout d'abord vérifier si l'emballage contient toutes les pièces requises :

- 1 Compteur VDO
- 1 Pile pour le compteur
- 1 Support universel pour guidon avec câble et capteur
- 1 Aimant pour rayon (aimant à clipser)
- Ligatures de câbles pour le montage du support et du capteur
- 1 Notice d'utilisation abrégée

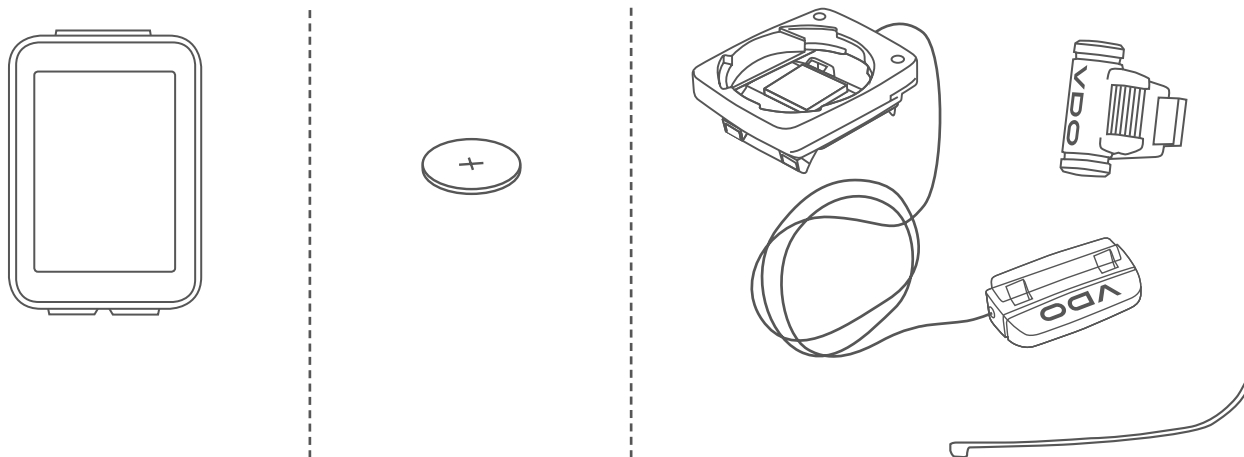

## Sommaire

<b>Ecran</b> .....	<b>04</b>	<b>Réglage du navigateur</b> .....	<b>38</b>
<b>Touches</b> .....	<b>06</b>	<b>Mise à zéro du navigateur</b> .....	<b>39</b>
<b>Fonctions</b> .....	<b>07</b>	<b>Compteur partiel</b> .....	<b>40</b>
<b>Consultation des valeurs totales</b> .....	<b>11</b>	<b>Mise à zéro du compteur partiel</b> .....	<b>41</b>
<b>Manipulation pendant le trajet</b> .....	<b>13</b>	<b>Mise à zéro des données du tour après le trajet</b> .....	<b>41</b>
<b>Mode de veille</b> .....	<b>13</b>	<b>Choix du vélo – Vélo 1 ou Vélo 2</b> .....	<b>42</b>
<b>Montage du support du guidon et du capteur</b> .....	<b>14</b>	<b>Recalibrage de l'altitude avant le départ</b> .....	<b>43</b>
<b>Mise en place du compteur dans son support</b> .....	<b>15</b>	<b>Mode d'éclairage</b> .....	<b>46</b>
<b>Contrôle de fonctionnement</b> .....	<b>15</b>	<b>Affichage de l'état des piles</b> .....	<b>47</b>
<b>Réglages</b> .....	<b>16</b>	<b>Remplacement de la pile du compteur</b> .....	<b>47</b>
Langue .....	16	<b>Conditions de garantie</b> .....	<b>48</b>
Unités de mesure .....	18	<b>Elimination des défaillances</b> .....	<b>49</b>
Taille des roues .....	20	<b>Caractéristiques techniques</b> .....	<b>50</b>
Heure .....	24		
Altitude de départ .....	26		
Altitude actuelle .....	27		
Distance totale .....	30		
Temps total .....	32		
Dénivelé en montée .....	34		
Dénivelé en descente .....	36		

## Ecran

Le VDO M4 est doté d'un grand écran parfaitement lisible. Cet écran peut être subdivisé en **quatre parties** :

### Zone 1 :

L'altitude actuelle reste en permanence affichée dans la partie supérieure de l'écran.

### Zone 2 :

La vitesse actuelle s'affiche juste en-dessous.

### Zone 3 :

La fonction d'affichage sélectionnée apparaît en texte clair dans la partie centrale.

### Zone 4 :

La valeur pour la fonction sélectionnée s'affiche dans la partie inférieure de l'écran.

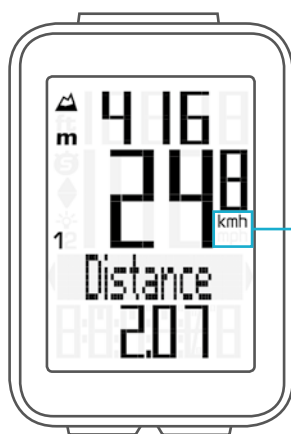
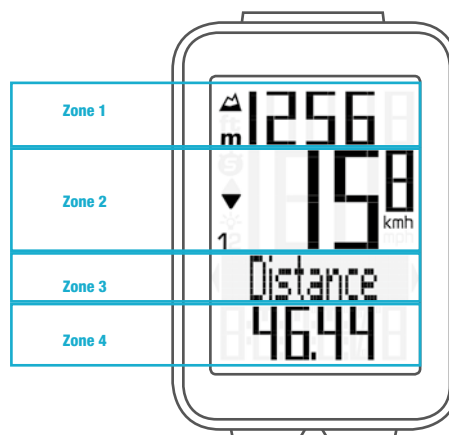

L'unité de mesure "kmh" ou "mph" s'affiche dans la partie droite de l'écran, sous l'affichage de la vitesse.

## Ecran

Les symboles suivants apparaissent dans la partie gauche de l'écran, à côté de l'affichage de la vitesse :

“**⊗**” : Le symbole est ALLUME lorsque le compteur partiel a été démarré. Vous trouverez une description plus précise du compteur partiel à la page 40.

“**1**” ou “**2**”

Le VDO M4 peut être utilisé avec 2 vélos. Les symboles 1 et 2 vous indiquent si votre VDO M4 utilise les réglages du vélo 1 ou ceux du vélo 2. La sélection du vélo 1 ou du vélo 2 est décrite à la page 42.

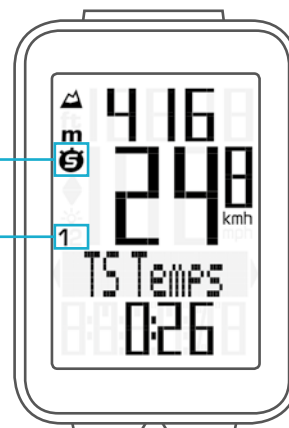

“**Flèche UP / Flèche DOWN**” ▲ ▼

Les flèches indiquent si vous vous déplacez à une vitesse plus rapide ou plus lente que votre vitesse moyenne actuelle.

“**Eclairage**” – **MARCHE / ARRÊT** ☀

Ce symbole indique si le mode d'éclairage de l'écran est actif ou non.



**Flèches vers la gauche et la droite** à côté de la description de la fonction d'affichage sélectionnée. En mode “Réglages”, ces flèches indiquent que vous pouvez utiliser les flèches BIKE ou ALTI pour faire défiler les fonctions.

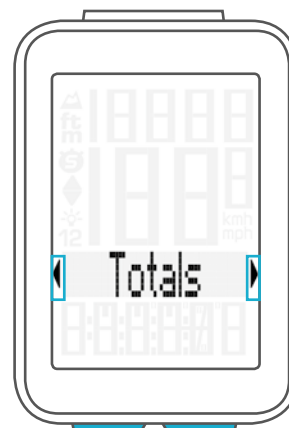

## Touches

Le VDO M4 est doté de 3 touches :

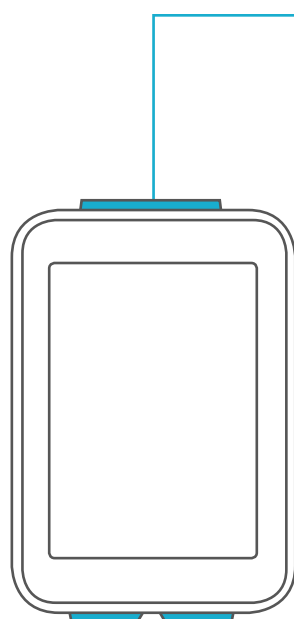

### SET

#### En mode "Fonctions" :

- Retour en arrière dans les fonctions
- Ouverture du mode "Réglages" (maintenir la touche enfoncée)
- Consultation des valeurs totales pour la distance et le temps, Dénivelé en montée/descente (maintenir la touche enfoncée)

#### En mode "Réglages" :

- Ouverture des réglages
- Confirmation d'un réglage effectué
- Fermeture du mode "Réglages", retour au mode "Fonctions"

### ALTI

#### En mode "Fonctions" :

- Consultation des fonctions "Altitude" (défilement des fonctions - avant)
- Sélection de l'altitude de départ, réglage de l'altitude actuelle, recalibrage de l'altitude avant le départ (maintenir la touche enfoncée)

#### En mode "Réglages" :

- Défilement des points du menu "Réglages" (arrière)
- Modification des données à réglée (réduction)

### BIKE

#### En mode "Fonctions" :

- Consultation des fonctions "Cycle" (défilement des fonctions - avant)
- Remise à zéro des données du tour (maintenir la touche enfoncée)

#### En mode "Réglages" :

- Défilement des points du menu "Réglages" (avant)
- Modification des données à réglée (augmentation)
- Fermeture du mode "Réglages", retour au mode "Fonctions"

## Fonctions

Le VDO M4 est doté des fonctions suivantes :

### Vitesse actuelle

La vitesse actuelle reste en permanence affichée à l'écran. Avec une roue d'une circonférence de 2155 mm, la vitesse maximale possible est de 199 kmh ou 124mph.

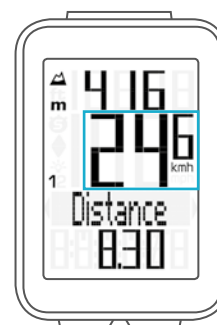

### Altitude actuelle

L'altitude actuelle reste en permanence affichée à l'écran.



## Fonctions de la touche BIKE

Les fonctions suivantes peuvent être appelées avec la touche **BIKE** :

### Distance actuelle

La distance actuelle (distance du tour en cours) est de maximum 9 999,99 km ou miles. Le compteur de la distance actuelle revient à zéro lorsque cette valeur est dépassée.

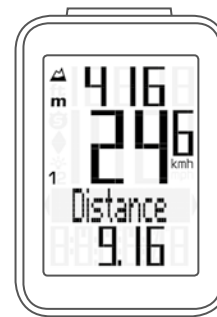

### Temps actuel

Le temps actuel (temps du tour en cours) est de maximum 99:59:59 (HH:MM:SS). Le compteur du temps revient à zéro lorsque cette valeur est dépassée.



## Fonctions de la touche BIKE

### Vitesse moyenne

pour le tour actuel

La vitesse moyenne est indiquée avec une précision de deux décimales.

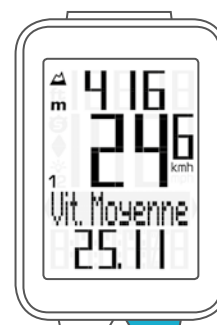

### Vitesse maximale

pour le tour actuel

La vitesse maximale est indiquée avec une précision de deux décimales.



### Temps partiel

Le VDO M4 est doté d'un compteur partiel.  
Le compteur partiel est comparable à un chronomètre.  
Lorsque le compteur partiel est démarré, celui-ci enregistre les **temps partiels**, comme un chronomètre.

Le compteur partiel enregistre également les **distances partielles**.

Le compteur partiel peut être démarré, puis arrêté au moyen de la combinaison de touches **BIKE + SET** (enfoncer BRIEVEMENT les deux touches simultanément).

**ATTENTION :** Le compteur partiel s'arrête automatiquement lorsque la vitesse est nulle.

Vous trouverez une description détaillée du compteur partiel à la page 40.

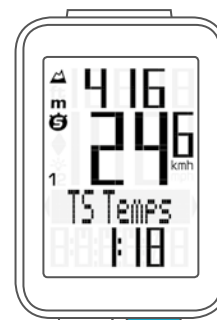

### Distance partielle

indique la distance parcourue alors que le compteur partiel est actif.

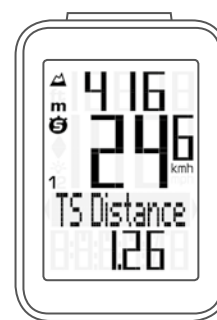



## Fonctions de la touche BIKE

### Navigateur

Le navigateur est un SECOND compteur des kilomètres quotidiens, totalement indépendant.

Le navigateur sert à mesurer des distances partielles. Le navigateur est très utile tout particulièrement lorsqu'un tour est parcouru selon un "Roadbook".

Le navigateur peut :

- être remis à zéro aussi souvent que souhaité, et ce, indépendamment du compteur des kilomètres quotidiens,
- être prédéfini sur une valeur,
- compter ou décompter au départ de cette valeur.

L'utilisation du navigateur est décrit à la page 38.

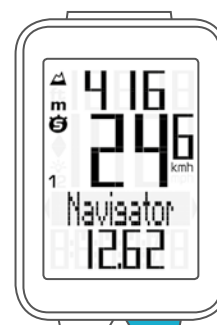

### Température

Le VDO M4 est doté d'un affichage de température. La température s'affiche par paliers de 0,1 degré.

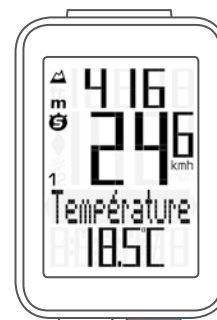

### Heure

L'heure actuelle s'affiche ici en mode "24 H" ou "12 H".

Le réglage de l'heure est décrit à la page 24.

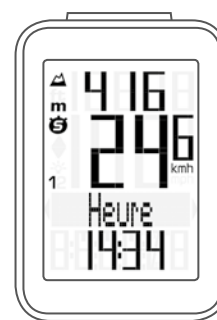

## Fonctions de la touche ALTI

La touche **ALTI** permet de consulter les informations relatives à l'altitude suivantes :

### Montée / Descente actuelle

Affichage de la montée / descente, en pourcent.



### Dénivelé en montée

L'altitude parcourue en montée pour le tour actuel s'affiche ici.

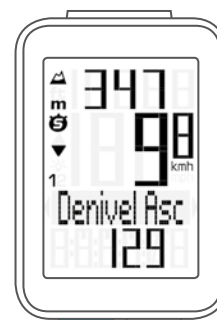

### Altitude maximale

L'altitude maximale atteinte pendant le tour actuel s'affiche ici. La valeur est mise à jour lorsqu'une nouvelle altitude supérieure est atteinte.



### Montée moyenne

La montée moyenne pour le tour actuel s'affiche ici.

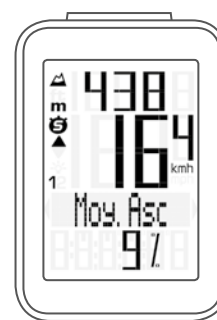

### Montée maximale

La montée maximale atteinte jusqu'ici pour le tour actuel s'affiche ici.



## Fonctions de la touche ALTI

### Dénivelé en descente

Cette fonction affiche le dénivelé parcouru en descente pour le tour actuel.

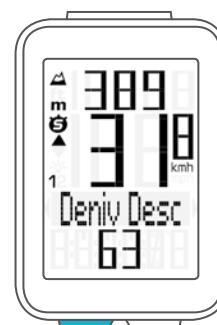

### Descente moyenne

La descente moyenne pour le tour actuel s'affiche ici.

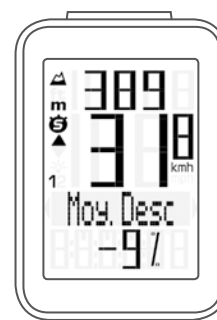

### Descente maximale

La descente maximale parcourue jusqu'ici pour le tour actuel s'affiche ici. La valeur est mise à jour lorsque vous parcourez une section de trajet plus abrupte dans la suite du tour.

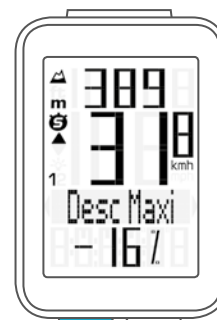

## Consultation des valeurs totales

Les valeurs totales pour la distance parcourue, le temps et l'altitude peuvent être consultées indépendamment des données du tour ACTUEL.

**Maintenez la touche SET enfoncée** jusqu'à ce que le menu s'ouvre.

La **touche SET** vous permet d'ouvrir l'affichage des **Totals (valeurs totales)**.

Les touches **BIKE** ou **ALTI** vous permettent de parcourir les **valeurs totales**.

La distance totale 1 (total de tous les tours effectués avec le vélo 1) s'affiche en premier.

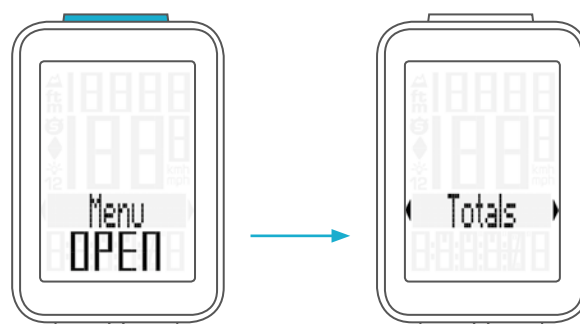

## Consultation des valeurs totales

### Distance totale 1

(total de tous les tours quotidiens avec le vélo 1)

La distance totale est de maximum 99 999 km ou miles.  
Le compteur de la distance totale revient à zéro lorsque cette valeur est dépassée.

Si vous passez de l'affichage en miles à l'affichage en km et si le résultat de la conversion est supérieur à 100 000 km, le compteur total est remis à zéro.

La **touche Bike** permet alors d'accéder au **temps total**.

(total de tous les tours quotidiens)

Le temps total maximal est de 9999:59 (HHHH:MM).  
Le compteur du temps total revient à zéro lorsque cette valeur est dépassée.



La **touche BIKE** permet d'accéder au **dénivelé annuel en montée du vélo 1**



La **touche BIKE** permet d'accéder au **dénivelé annuel en descente du vélo 1**



**Si vous avez également utilisé le vélo 2, les valeurs pour le vélo 2 lorsque vous continuez à appuyer sur la touche BIKE.**

**Vous trouverez les valeurs totales de la même manière (total des valeurs pour le vélo 1 et le vélo 2).**

La **touche SET (maintenue enfoncée)** vous permet de revenir au mode "Fonctions" normal au départ de l'affichage des valeurs totales.

## Manipulation pendant le trajet

Pendant le trajet, les fonctions d'affichage peuvent être consultées au moyen des touches **BIKE** et **ALTI** (**défilement des fonctions**).

Une pression courte sur la touche **BIKE** ou la touche **ALTI** permet d'afficher la fonction suivante.

Une brève pression sur la **touche SET** vous permet également de **revenir en arrière** dans les fonctions. Vous pouvez ainsi afficher rapidement la fonction souhaitée.

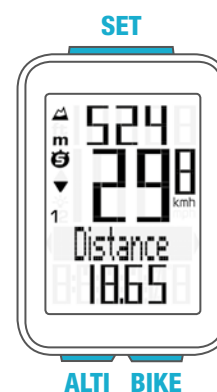

## Mode de veille

Si vous faites une pause et le **M4 se trouve toujours dans son support**, le compteur passe en **mode de veille** après **5 minutes**.

La désignation du modèle VDO M4 et l'heure apparaissent alors à l'écran.

Lorsque vous redémarrez après la pause, le VDO M4 redémarre grâce à sa **fonction de démarrage automatique**.

Le VDO M4 passe alors immédiatement en mode "Fonctions". La vitesse et la distance actuelles s'affichent à nouveau.

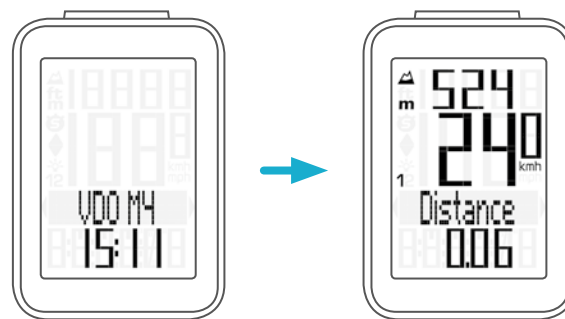

## Montage du support et du capteur

Commencez par le montage du capteur et de l'aimant.

### ETAPE 1 :

Placez la rondelle en caoutchouc sous le capteur. Monter le capteur sur la fourche, du côté où vous souhaitez monter le compteur (à droite ou à gauche), au moyen d'une ligature de câbles (sans la serrer dans un premier temps).

**ATTENTION :** La marque du capteur sur le capteur doit être orientée vers les rayons.

En fonction de l'espace disponible, le capteur peut être monté à l'avant de la fourche, au centre ou à l'arrière de la fourche.

### ETAPE 2 :

Placer l'aimant pour rayon autour d'un rayon extérieur.

Le cœur en forme de bâton de l'aimant est ici orienté de sorte que le logo VDO pointe vers le capteur. Aligner l'aimant sur la marque du capteur sur le capteur, avec un écart d'env. 1 à 5 mm.

### ETAPE 3 :

Alignez définitivement et fixez le capteur et l'aimant : serrez le serre-câbles et enfoncez vigoureusement l'aimant.

### ETAPE 4 :

Faites passer le câble le long de la fourche, jusqu'au té de fourche. De là, enroulez le câble le long du câble de frein, jusqu'au guidon.

### ETAPE 5 :

Tournez le support pour guidon à 90° selon que le compteur doit être monté sur le guidon ou le cadre. A cette fin, desserrez les vis du support, retirez le pied et tournez-le à 90°, puis remettez-le en place et resserrez les vis.

**ATTENTION :** Ne serrez pas les vis trop fermement.

### ETAPE 6 :

Faites passer une ligature de câbles dans la fente du support du guidon pour le placer sur le guidon ou le cadre et serrez (pas encore totalement).

### ETAPE 7 :

En cas de montage sur le guidon : alignez l'angle d'inclinaison du compteur pour garantir une visibilité maximale.

Serrez le serre-câbles.

Coupez les extrémités du serre-câbles au moyen d'une pince.

Vous trouverez une vidéo expliquant le montage sur notre site Internet. [www.vdocyclecomputing.com/service](http://www.vdocyclecomputing.com/service)

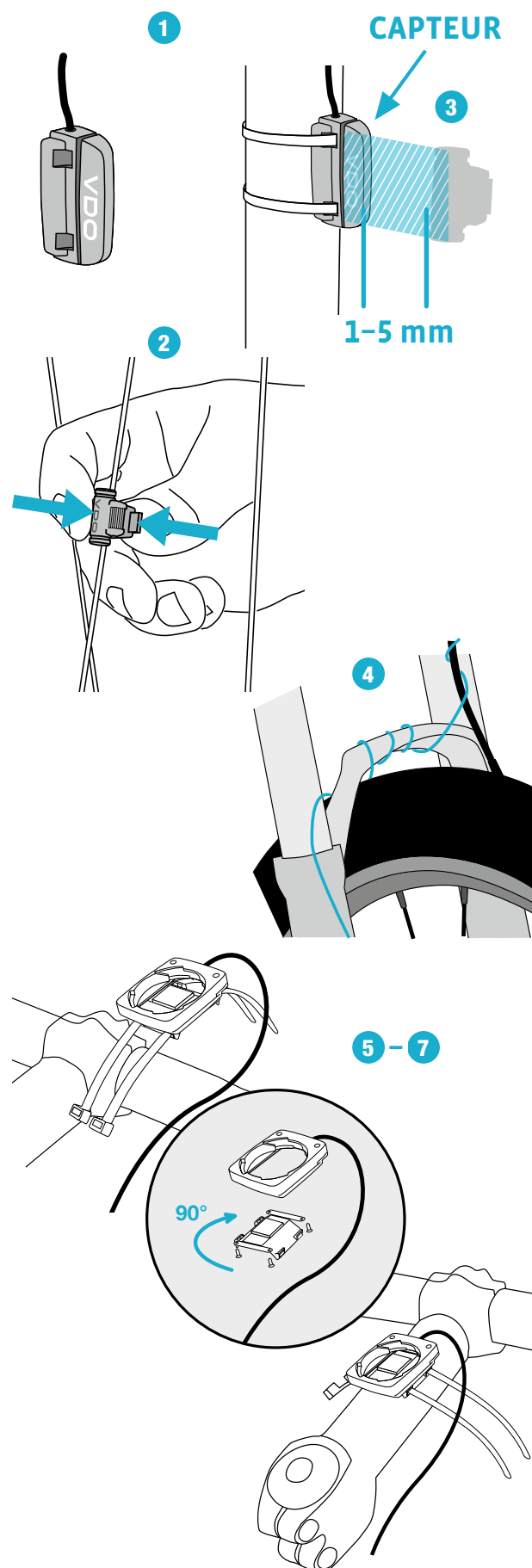

## Mise en place du compteur dans le support

Le système Twist-Click de VDO relie le compteur en toute sécurité au support pour guidon.

### Comment procéder ?

#### ETAPE 1 :

Placez le compteur dans son support, tourné à "10 heures".

#### ETAPE 2 :

Tournez le compteur vers la droite, en position "12 heures" et enclenchez-le dans le système de maintien. Une nette résistance doit être surmontée lors de la rotation.

#### ETAPE 3 :

Pour retirer le compteur, tournez-le vers la gauche (ne pas tirer ou pousser).

Rappel : **Dedans vers la droite !**

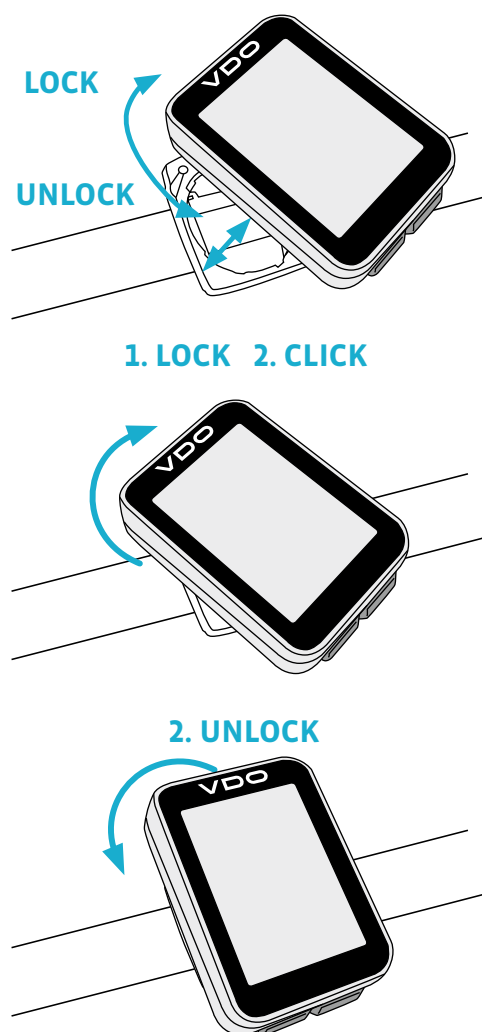

## Contrôle de fonctionnement

Contrôlez le bon fonctionnement du compteur après le montage.

### Comment procéder ?

- Mettez le compteur en place dans le support.
- Soulevez la roue avant et faites-la tourner.
- Une vitesse doit s'afficher sur le compteur.

Si aucune vitesse ne s'affiche, les causes peuvent être multiples.

Les causes possibles sont décrites au chapitre "**Elimination des défaillances**".

## Réglages – Langue

Vous pouvez régler les langues suivantes pour l'affichage à l'écran du VDO M4 :

- Allemand
- Anglais
- Français
- Italien
- Espagnol
- Hollandais
- Polonais

### Comment procéder ?

**Maintenez la touche SET enfoncée** jusqu'à ce que le menu s'ouvre.

Les **Totals (valeurs totales)** apparaissent tout d'abord à l'écran.

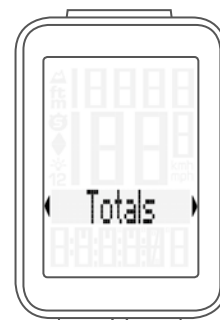

La **touche Bike** permet d'accéder aux **réglages**.

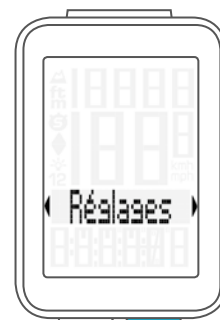

Ouvrez les réglages avec la **touche SET**.  
 "Language" s'affiche à l'écran.

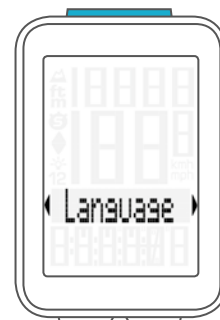

**SET** permet d'ouvrir le réglage de la **langue**.  
 "English" clignote.

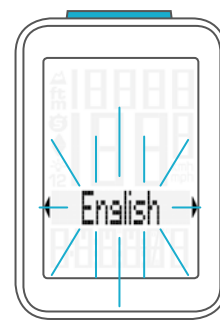



## Réglages – Langue

La **touche BIKE** ou la **touche ALTI** vous permettent maintenant de sélectionner une autre langue.

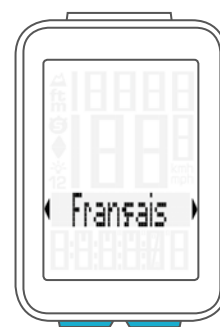

Confirmez le réglage choisi pour la langue avec la **touche SET**.

Le message **Set OK** apparaît à l'écran.

Si vous souhaitez procéder à d'autres réglages, les touches **BIKE** ou **ALTI** vous permettent d'accéder aux autres réglages.

Si vous ne souhaitez pas procéder à d'autres réglages, **maintenez la touche SET ou la touche BIKE enfoncée**.

Le menu "Réglages" se ferme.

Le VDO M4 revient en mode "Fonctions".



## Réglages – Unités de mesure

Le réglage des unités de mesure vous permet de déterminer les formats de mesure pour :

- la vitesse (kmh ou mph)
- l'altitude (mètres ou pieds)
- la température (°C ou °F)
- l'heure ("24 H" ou "12 H" avec AM/PM)

### Comment procéder ?

**Maintenez la touche SET enfoncée** jusqu'à ce que le menu s'ouvre.

Au départ des **Totals**, la **touche BIKE** vous permet d'accéder aux **"Réglages"**.

La **touche SET** vous permet d'ouvrir les réglages.

**"Language"** apparaît à l'écran.

Les touches **BIKE** ou **ALTI** vous permettent d'accéder au réglage de **Format (l'unité de mesure)**.

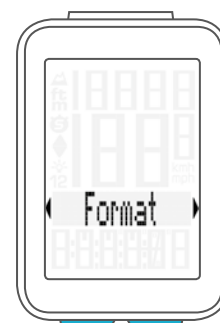
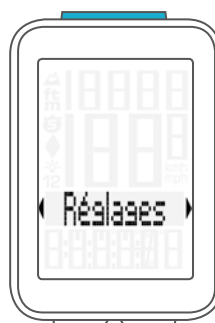

Ouvrez le réglage des unités de mesure avec la **touche SET**. Réglez tout d'abord l'unité de mesure pour la **vitesse**.

**"KMH"** clignote dans la partie inférieure de l'écran.

La **touche BIKE** vous permet de passer à **"MPH"**.

Confirmez le réglage avec la **touche SET**.



Le réglage pour l'unité de **température** apparaît alors à l'écran. Vous pouvez définir ici si la température doit s'afficher en **Celsius** ou **Fahrenheit**.

Faites votre choix au moyen de la **touche BIKE**.

Confirmez votre choix avec la **touche SET**.

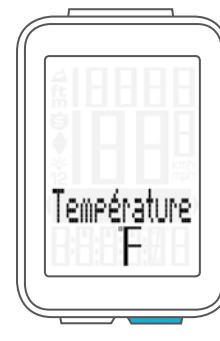
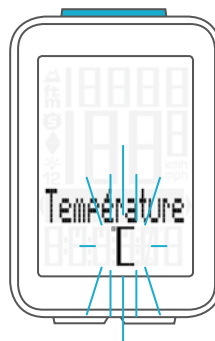

Vous pouvez alors indiquer l'unité de mesure pour l'**altitude**, en mètres ou en pieds.

La **touche BIKE** vous permet de choisir entre **mètres** et **pieds**.

Confirmez le réglage avec la **touche SET**.



## Réglages – Unités de mesure

Le réglage du **format de l'heure** apparaît alors à l'écran. Vous pouvez choisir ici entre le format **24 heures** ou le format **12 heures**, avec affichage AM/PM.

Vous pouvez effectuer votre choix avec la **touche BIKE**.

Confirmez votre choix avec la **touche SET**.

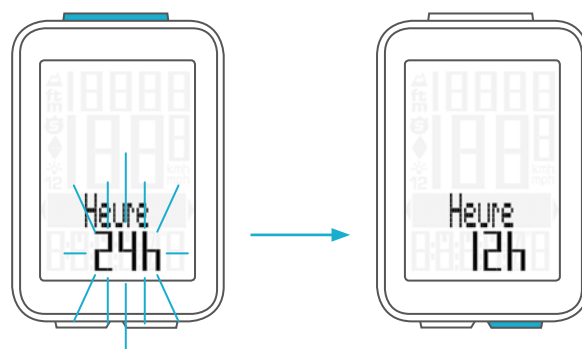

Le message **Set OK** apparaît à l'écran.

Si vous souhaitez procéder à d'autres réglages, les touches **BIKE** ou **ALTI** vous permettent d'accéder aux autres réglages.

Si vous ne souhaitez pas procéder à d'autres réglages, **maintenez la touche SET ou la touche BIKE enfoncée**. Le menu "Réglages" se ferme.

Le VDO M4 revient en mode "Fonctions".



## Réglages – Circonférence / Taille des roues

Le VDO M4 vous permet de régler la circonférence de roulement de vos roues en millimètres ou en sélectionnant les pneus adéquats dans un tableau.

Plus ce réglage sera précis, plus l'affichage de la vitesse et la mesure de la distance parcourue seront précis. Le tableau des tailles des roues vous permet de consulter et régler les valeurs pour vos pneus.

**ATTENTION :** Les valeurs dans la table sont seulement approximatives. En fonction du fabricant et du profil des pneus, les valeurs réelles peuvent différer des valeurs du tableau.

Si la taille de vos pneus n'est pas reprise dans le tableau, vous pouvez mesurer précisément la circonférence de roulement de vos roues.

**Pour ce faire, procédez comme suit :**

### ETAPE 1 :

Dressez votre vélo et alignez la roue sur laquelle vous souhaitez monter l'émetteur de manière à ce que la valve soit au sol. Veillez à ce que le pneu soit parfaitement gonflé conformément aux conditions d'utilisation. Marquez la position de la valve en traçant un trait au sol ou en collant un ruban adhésif.

### ETAPE 2 :

Déplacez alors votre vélo vers l'avant jusqu'à ce que la valve soit à nouveau au sol, après un tour.

Marquez la position de la valve en traçant un trait au sol ou en collant un ruban adhésif.

### ETAPE 3 :

La distance entre les deux marques correspond à la circonférence de votre roue, c'est-à-dire à la taille de votre roue en millimètres.

Taille des pneus	ETRTO	KMH Circonférence de la roue en mm	MPH Circonférence de la roue en pouces
16 x 1,75	47-305	1272	50,1
20 x 1,75	47-406	1590	62,6
24 x 1,75	47-507	1907	75,1
26 x 1,5	40-559	2026	79,8
26 x 1,75	47-559	2070	81,5
26 x 1,9		2089	82,2
26 x 2,00	50-559	2114	83,2
26 x 2,10	54-559	2125	83,7
26 x 2,25	57-559	2145	84,4
26 x 2,35	60-559	2160	85,0
26 x 2,40	62-559	2170	85,4
28 x 1,5	40-622	2224	87,6
28 x 1,6	42-622	2235	88,0
28 x 1,75	47-622	2268	89,3
29 x 2,10	54-622	2295	90,4
29 x 2,25	57-622	2288	90,1
29 x 2,40	62-622	2300	90,6
650 B		2100	82,7
700 x 18C	18-622	2102	82,8
700 x 20C	20-622	2114	83,2
700 x 23C	23-622	2095	82,5
700 x 25C	25-622	2146	84,5
700 x 30C	30-622	2149	84,6
700 x 32C	32-622	2174	85,6
700 x 38C	38-622	2224	87,6

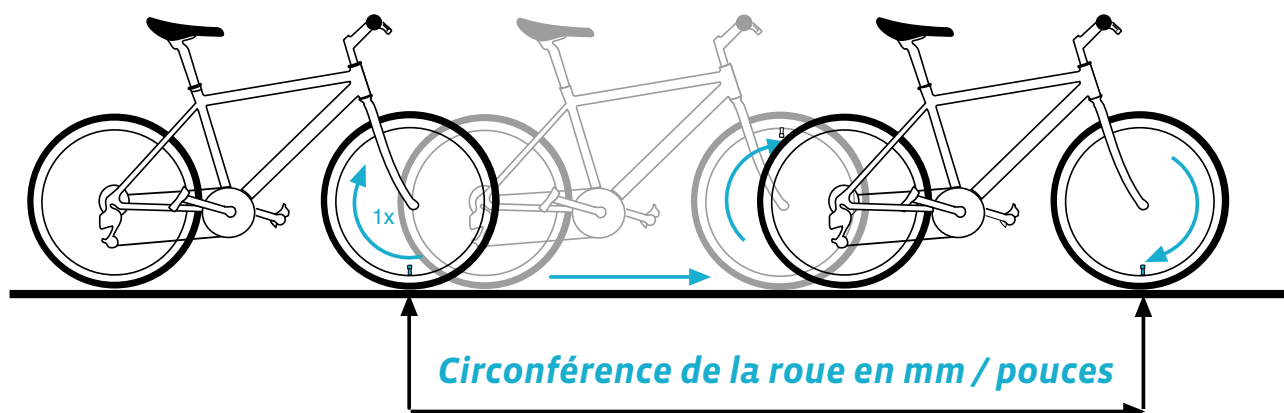

## Réglages – Circonférence / Taille des roues

### Comment régler la taille des roues ?

Maintenez la **touche SET enfoncée** jusqu'à ce que le menu s'ouvre.

Avec la **touche BIKE**, passez des **Totals aux Réglages**.  
Ouvrez le réglage avec la **touche SET**.

“**Language**” apparaît à l'écran.

Les touches **BIKE** ou **ALTI** vous permettent d'accéder au réglage de la **Circ. Roue (grandeur de la roue)**.

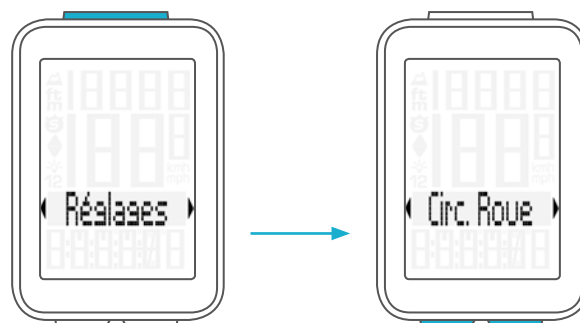
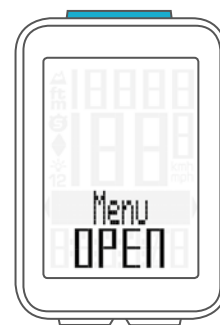

Ouvrez le réglage de la **taille des roues** avec la **touche SET**.

Vous pouvez régler des valeurs séparées pour le vélo 1 et le vélo 2.

La **touche Bike** vous permet de passer des réglages pour le vélo 1 aux réglages pour le vélo 2.

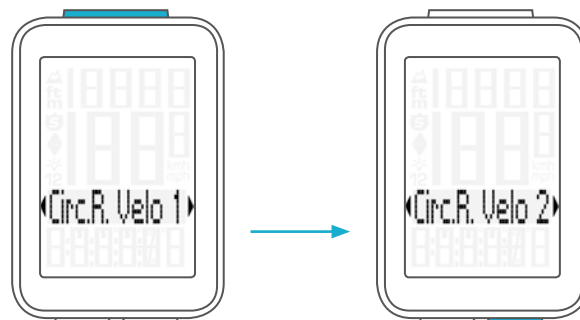

Les réglages (expliqués ici pour le vélo 1) peuvent être ouverts avec la **touche SET**.

Vous pouvez alors choisir à l'écran si vous souhaitez régler la taille de la roue **manuellement en millimètres/inch** ou si vous **souhaitez sélectionner les pneus adéquats dans une liste de** pneus.

Vous pouvez faire votre choix avec la **touche BIKE** et le confirmer avec la **touche SET**.

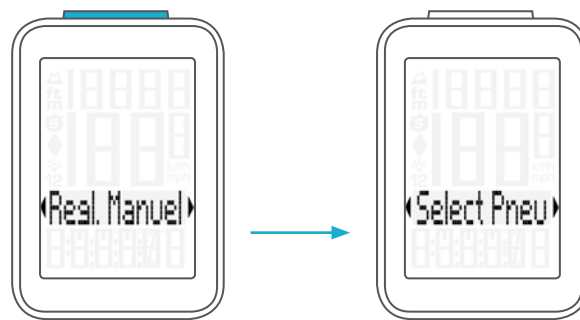

## Réglages – Circonférence / Taille des roues

### Réglage manuel – Saisie de la circonférence de roulement en millimètres/inch

**Pour mm** : les deux premiers chiffres (“21” dans l'exemple) clignotent. Les touches **BIKE** ou **ALTI** vous permettent de régler ces chiffres sur les valeurs souhaitées.

**Pour les valeurs en pouces** : la valeur en pouces clignotent. Appuyez sur la **touche BIKE** ou **ALTI** pour régler la valeur souhaitée.

Confirmez votre réglage avec la **touche SET**.

#### Millimètres

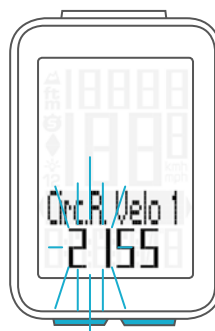

#### Inch

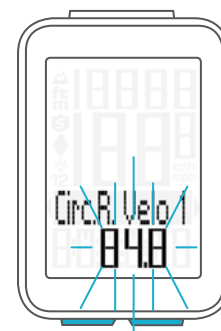

Pour mm : le troisième chiffre clignote alors et peut être saisi. Les touches **BIKE** ou **ALTI** vous permettent de régler ce chiffre.

Confirmez le réglage avec la **touche SET**.



Pour mm : le dernier chiffre à droite clignote alors. Les touches **BIKE** ou **ALTI** vous permettent de régler ce chiffre.



Confirmez le réglage avec la **touche SET**.  
Le réglage de la taille des roues est achevé.  
Le message **Set OK** apparaît à l'écran.

Si vous souhaitez procéder à d'autres réglages, les touches **BIKE** ou **ALTI** vous permettent d'accéder aux autres réglages.

Si vous ne souhaitez pas procéder à d'autres réglages, **maintenez la touche SET ou la touche BIKE enfoncée**.  
Le menu “Réglages” se ferme.

Le VDO M4 revient en mode “Fonctions”.



## Réglages – Circonférence / Taille des roues

### Réglage de la taille des roues au moyen de la liste des pneus

Ouvrez le réglage de la taille des pneus au moyen de la liste des pneus avec la **touche SET** (cf. page 21).



SELECT apparaît à l'écran.



Les touches **BIKE** ou **ALTI** vous permettent de parcourir la liste des pneus jusqu'à ce que vos pneus s'affichent (exemple : 26 x 2,35).



Confirmez votre choix avec la **touche SET**.

Le message **Set OK** apparaît à l'écran.

Si vous souhaitez procéder à d'autres réglages, les touches **BIKE** ou **ALTI** vous permettent d'accéder aux autres réglages.

Si vous ne souhaitez pas procéder à d'autres réglages, **maintenez la touche SET ou la touche BIKE enfoncée**.

Le menu "Réglages" se ferme.

Le VDO M4 revient en mode "Fonctions".



## Réglages - Heure

Avec le VDO M4, vous pouvez régler l'heure au format "12 heures AM/PM" ou au format "24 heures".

Le format de l'heure est défini dans les réglages des unités de mesure (cf. page 18).

### Comment régler l'heure ?

Maintenez la **touche SET enfoncée** jusqu'à ce que le menu s'ouvre.

Avec la **touche BIKE**, passez des **Totals aux Réglages**.

Ouvrez le réglage avec la **touche SET**.

"Language" apparaît à l'écran.

Les touches **BIKE** ou **ALTI** vous permettent d'accéder au réglage de l'**heure**.

La **touche SET** vous permet d'ouvrir le réglage de l'**heure**.

Le chiffre des heures s'affiche.

Les touches **BIKE** ou **ALTI** vous permettent de modifier le réglage des **heures**.

Confirmez le réglage avec la **touche SET**.

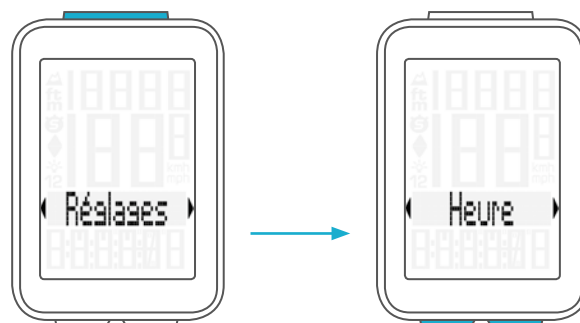

### Affichage au format "24 heures"

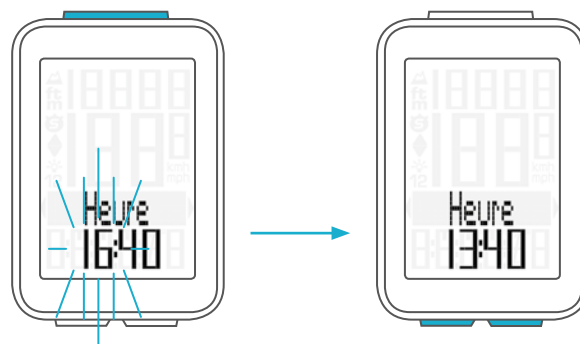

### Affichage au format "12 heures"

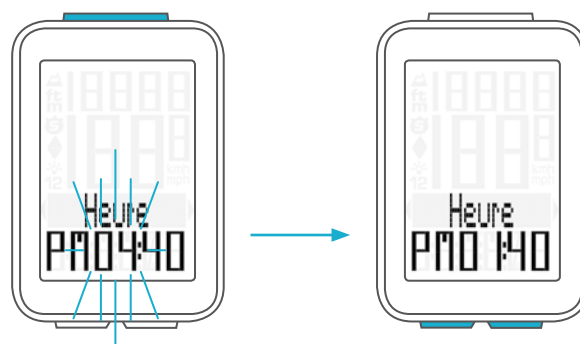



## Réglages - Heure

Les minutes clignotent alors à l'écran.  
Les touches **BIKE** ou **ALTI** vous permettent de régler les **minutes**.

### Affichage au format "24 heures"

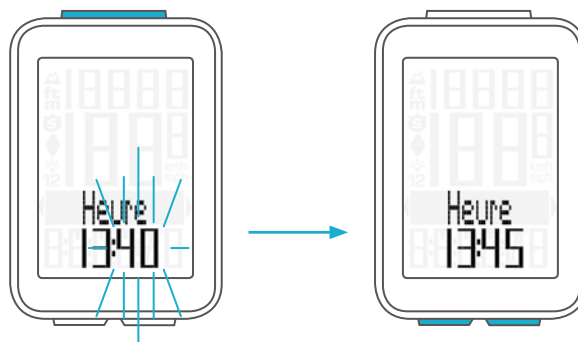

### Affichage au format "12 heures"

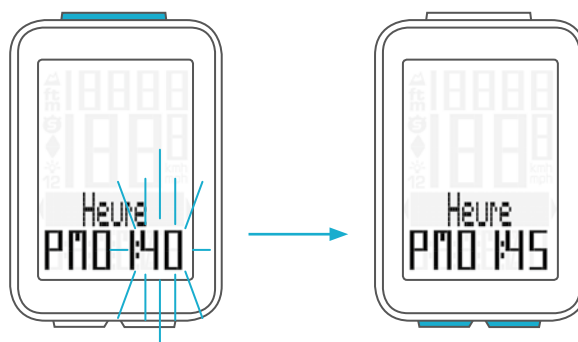

Confirmez le réglage avec la **touche SET**.  
Le message **Set OK** apparaît à l'écran.

Si vous souhaitez procéder à d'autres réglages,  
les touches **BIKE** ou **ALTI** vous permettent d'accéder aux  
autres réglages.

Si vous ne souhaitez pas procéder à d'autres réglages,  
**maintenez la touche SET ou la touche BIKE enfoncée**.  
Le menu "Réglages" se ferme.

Le VDO M4 revient en mode "Fonctions".



## Réglages – Altitude de départ

Le M4 vous permet de régler deux altitudes de départ différentes.

L'altitude de départ 1 peut être l'altitude de votre domicile et l'altitude de départ 2, celle de votre lieu de vacances.

L'altitude de départ est nécessaire pour calculer l'altitude mesurée par le capteur de pression atmosphérique sur l'altitude de départ avant le début d'un tour. Ce processus est appelé "Recalibrage".

**Pour procéder au recalibrage, veuillez impérativement lire le chapitre "Recalibrage de l'altitude avant le départ", page 43.**

### Comment régler les altitudes de départ ?

Maintenez la **touche SET** enfoncée jusqu'à ce que le menu s'ouvre.

Avec la **touche BIKE**, passez des **Totals aux Réglages**. Ouvrez le réglage avec la **touche SET**.

"Language" apparaît à l'écran.

Les touches **BIKE** ou **ALTI** vous permettent d'accéder au réglage de **Alti de Ref** (l'altitude de départ).

Ouvrez le réglage de l'**Alti de Ref** avec la **touche SET**.

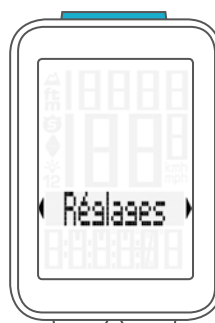
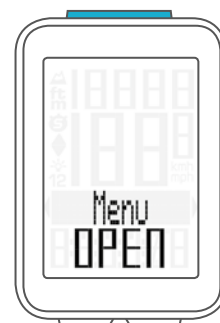

Vous pouvez régler 2 altitudes de départ.

La touche **BIKE** vous permet de sélectionner l'**Alti de Ref 1** ou l'**Alti de Ref 2**.

La **touche SET** vous permet de confirmer la sélection et d'ouvrir le réglage.



Le champ de saisie de l'altitude de départ (en mètres ou pieds) clignote et est prêt pour la saisie.

La **touche BIKE** permet d'augmenter la valeur et la touche **ALTI** de la réduire.



## Réglages – Altitude de départ

Lorsque la valeur réglée pour l'altitude de départ est correcte, confirmez le réglage au moyen de la **touche SET**.

Le message **Set OK** apparaît à l'écran.

Si vous souhaitez procéder à d'autres réglages, les touches **BIKE** ou **ALTI** vous permettent d'accéder aux autres réglages.

Si vous ne souhaitez pas procéder à d'autres réglages, **maintenez la touche SET ou la touche BIKE enfoncée**. Le menu "Réglages" se ferme.

Le VDO M4 revient en mode "Fonctions".



## Réglages – Altitude actuelle

Outre les deux altitudes de départ, le M4 permet de régler l'altitude actuelle.

L'altitude actuelle peut être réglée, p.ex., lorsque vous ne démarrez pas votre tour d'une des deux altitudes de départ enregistrées. L'altitude actuelle peut être à nouveau réglée lorsque la météo change pendant un tour et l'altitude actuelle affichée par le M4 ne correspond plus à l'altitude indiquée, p.ex., sur un panneau le long de la route.

### Comment régler l'altitude actuelle ?

Maintenez la **touche SET enfoncée** jusqu'à ce que le menu s'ouvre.

Avec la **touche BIKE**, passez des **Totals aux Réglages**. Ouvrez le réglage avec la **touche SET**.

"Language" apparaît à l'écran.

Les touches **BIKE** ou **ALTI** vous permettent d'accéder au réglage de **Altit Actuel (l'altitude actuelle)**.

Démarrez le réglage avec la **touche SET**.

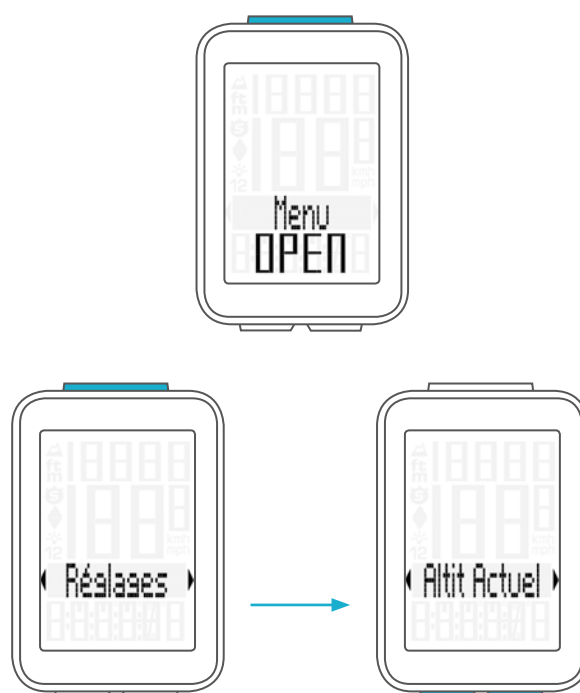

## Réglages – Altitude actuelle

Vous pouvez régler l'altitude actuelle **en mètres** ou saisir la **pression atmosphérique au-dessus du niveau de la mer**.

Nous vous expliquons tout d'abord le **réglage de l'altitude actuelle en mètres (ou pieds)**.

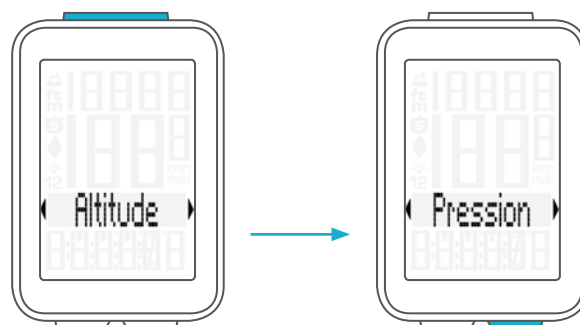

Confirmez **“Altitude”** au moyen de la **touche SET**.  
Le réglage s'ouvre.

Regl. Metre

Regl. Pied



La **touche BIKE** permet d'**augmenter** la valeur.  
La **touche ALTI** permet de **réduire** la valeur.



Une fois la valeur réglée, confirmez le réglage avec la **touche SET**.  
Le message **Set OK** apparaît à l'écran.



## Réglages – Altitude actuelle

### Réglage de l'altitude actuelle au moyen de la pression atmosphérique au-dessus du niveau de la mer.

La seconde possibilité est de régler l'altitude actuelle au moyen de la pression atmosphérique au-dessus du niveau de la mer.

Comment régler l'altitude actuelle **au moyen de la pression atmosphérique au-dessus du niveau de la mer** ?

La pression atmosphérique au-dessus du niveau de la mer est convertie par le M4 pour obtenir l'altitude actuelle. Vous trouverez des informations sur la pression atmosphérique au-dessus du niveau de la mer du lieu où vous vous trouvez sur différents sites Web.

Confirmez le réglage de l'**altitude actuelle au moyen de la pression atmosphérique au-dessus du niveau de la mer** avec la **touche SET**.

Le réglage s'ouvre.

La pression atmosphérique actuelle au-dessus du niveau de la mer s'affiche.

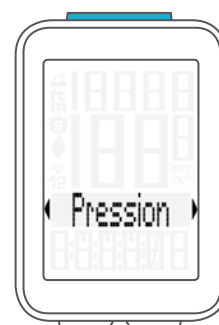

La **touche BIKE** permet d'**augmenter** la valeur.  
La **touche ALTI** permet de **réduire** la valeur.



Lorsque la valeur réglée pour l'altitude de départ est correcte, confirmez le réglage au moyen de la **touche SET**.  
Le message **Set OK** apparaît à l'écran.

Si vous souhaitez procéder à d'autres réglages, les touches **BIKE** ou **ALTI** vous permettent d'accéder aux autres réglages.

Si vous ne souhaitez pas procéder à d'autres réglages, **maintenez la touche SET ou la touche BIKE enfoncée**.  
Le menu "Réglages" se ferme.

Le VDO M4 revient en mode "Fonctions".



## Réglages – Valeurs totales / Distance totale

Vous pouvez régler la distance totale parcourue sur le VDO M4.

Vous pouvez ainsi p.ex. saisir vos données au début de la nouvelle saison cycliste. La distance totale peut être réglée séparément pour le vélo 1 et le vélo 2.

**ATTENTION :** Le M4 dispose d'une fonction de sauvegarde des données. Les données ne sont ainsi pas perdues lors du remplacement de la pile.

### Comment régler les valeurs totales ?

Maintenez la **touche SET** enfoncée jusqu'à ce que le menu s'ouvre.

Avec la **touche BIKE**, passez des **Totals aux Réglages**.

Ouvrez le réglage avec la **touche SET**.

“Language” apparaît à l'écran.

Les touches **BIKE** ou **ALTI** vous permettent d'accéder au réglage de la **Dist. Total (distance totale)**.

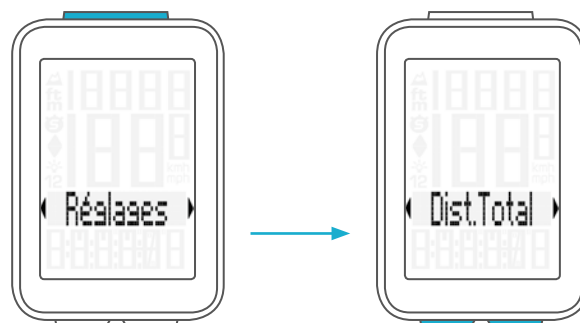
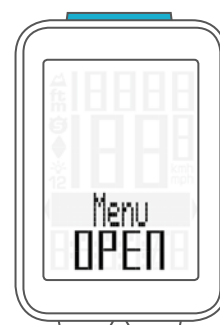

Ouvrez le réglage avec la **touche SET**.

La **touche BIKE** vous permet de sélectionner si vous souhaitez régler la distance totale pour le vélo 1 ou le vélo 2. Confirmez la sélection avec la **touche SET**.

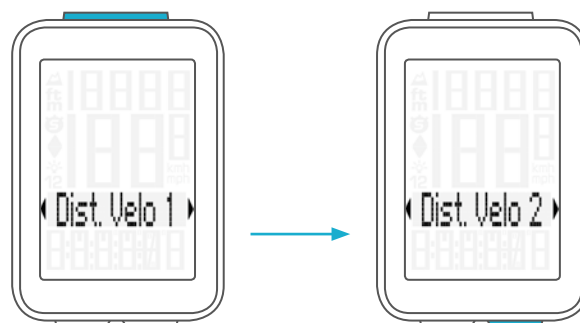

## Réglages – Valeurs totales / Distance totale

Le chiffre de gauche clignote.

La **touche BIKE** vous permet d'**augmenter ce chiffre**.

La **touche ALTI** vous permet de **réduire ce chiffre**.

Une fois ce chiffre réglé, confirmez le réglage avec la **touche SET**.

Le chiffre suivant commence à clignoter et peut être réglé.

Les touches **BIKE** ou **ALTI** vous permettent de modifier ce chiffre. Une fois ce chiffre également réglé, confirmez le réglage avec la **touche SET**.

Le chiffre suivant clignote.

Une fois tous les chiffres réglés, confirmez à nouveau le réglage avec la **touche SET**.

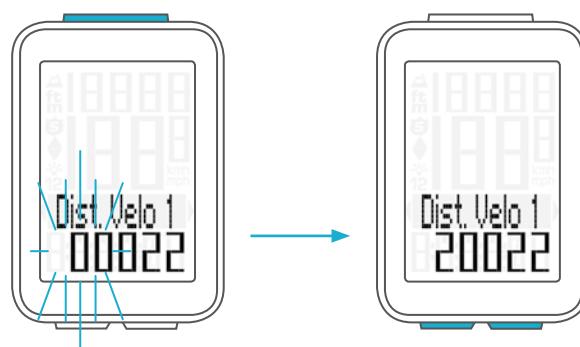

Le message **Set OK** apparaît à l'écran.

La valeur réglée est appliquée.

Si vous souhaitez procéder à d'autres réglages, les touches **BIKE** ou **ALTI** vous permettent d'accéder aux autres réglages.

Si vous ne souhaitez pas procéder à d'autres réglages, **maintenez la touche SET ou la touche BIKE enfoncée**.

Le menu "Réglages" se ferme.

Le VDO M4 revient en mode "Fonctions".



## Réglages – Valeurs totales / Temps total

Un temps total peut être réglé sur le VDO M4.

Vous pouvez, p.ex., régler votre temps total (total des temps de tous les tours) au début d'une nouvelle saison. Le réglage peut être effectué séparément pour le vélo 1 et le vélo 2.

**ATTENTION : Le M4 dispose d'une fonction de sauvegarde des données. Les données ne sont ainsi pas perdues lors du remplacement de la pile.**

### Comment procéder ?

Maintenez la **touche SET enfoncée** jusqu'à ce que le menu s'ouvre.

Avec la **touche BIKE**, passez des **Totals aux Réglages**.

Ouvrez le réglage avec la **touche SET**.

“**Language**” apparaît à l'écran.

Les touches **BIKE** ou **ALTI** vous permettent d'accéder au réglage du **Temps Total**.

La **touche SET** permet de procéder au réglage du **Temps Total**.

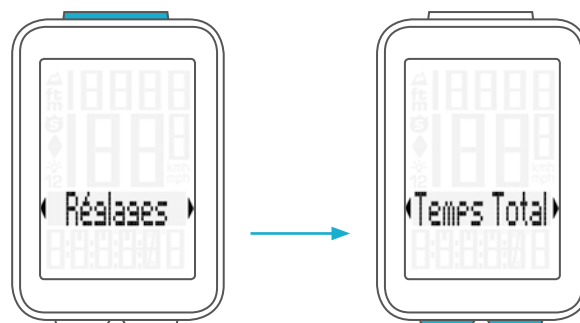
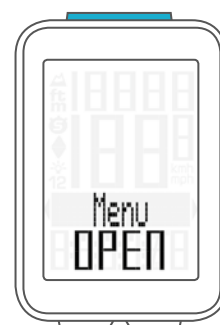

La **touche BIKE** vous permet de sélectionner si vous souhaitez régler le **temps total** pour le **vélo 1** ou le **vélo 2**.

Confirmez votre choix avec la **touche SET**.

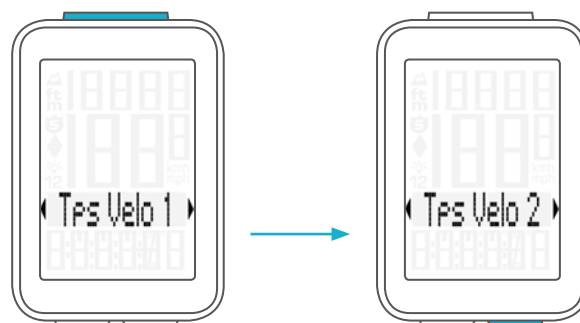

Le **chiffre de gauche** du **réglage des heures clignote** et peut être réglé.

Les touches **BIKE** ou **ALTI** vous permettent de régler la valeur pour ce chiffre.

Confirmez le réglage avec la **touche SET**.





## Réglages – Valeurs totales / Temps total

Le **chiffre suivant** à gauche commence à **clignoter** et peut être réglé.

Les touches **BIKE** ou **ALTI** vous permettent de régler la valeur pour ce chiffre.

Confirmez le réglage avec la **touche SET**.

Une fois les 4 chiffres des heures réglés, confirmez le réglage avec la **touche SET**.



Le **réglage** des **minutes** s'ouvre alors.

Les touches **BIKE** ou **ALTI** vous permettent de régler les minutes.

Lorsque les minutes sont réglées, confirmez le réglage avec la **touche SET**.

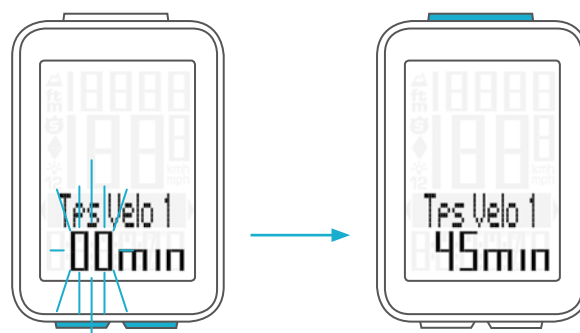

Le message **Set OK** apparaît à l'écran.

Si vous souhaitez procéder à d'autres réglages, les touches **BIKE** ou **ALTI** vous permettent d'accéder aux autres réglages.

Si vous ne souhaitez pas procéder à d'autres réglages, **maintenez la touche SET ou la touche BIKE enfoncée**. Le menu "Réglages" se ferme.

Le VDO M4 revient en mode "Fonctions".



## Réglages – Valeurs totales / Dénivelé en montée

Un dénivelé annuel en montée peut être réglé sur le VDO M4. Vous pouvez procéder à ce réglage au début de la nouvelle saison ou si vous souhaitez reprendre les données de votre compteur cycle actuel dans votre nouveau VDO M4.

### Comment procéder ?

Maintenez la **touche SET enfoncée** jusqu'à ce que le menu s'ouvre.

Avec la **touche BIKE**, passez des **Totals aux Réglages**.

Ouvrez le réglage avec la **touche SET**.

“**Language**” apparaît à l'écran.

Les touches **BIKE** ou **ALTI** vous permettent d'accéder au réglage du **Denivel Asc (dénivelé en montée)**.

Ouvrez le réglage avec la **touche SET**.

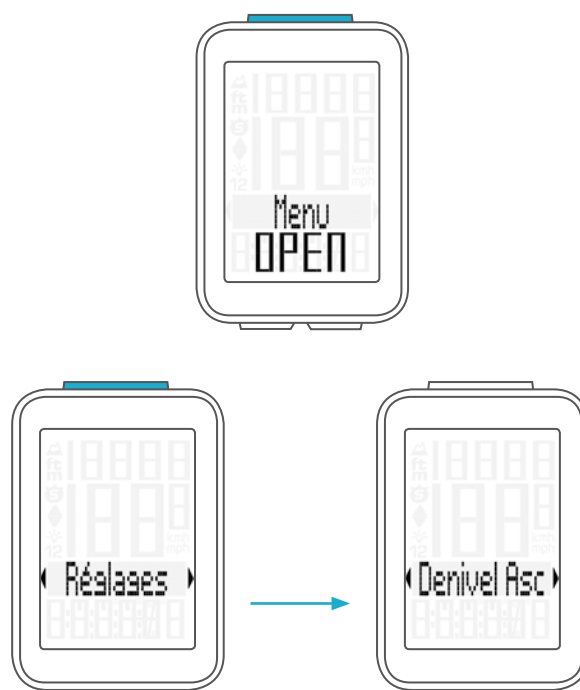

Vous pouvez régler le **dénivelé en montée** pour le **vélo 1** ou le **vélo 2**.

La sélection se fait au moyen des touches **BIKE** ou **ALTI**.

Ouvrez le réglage avec la **touche SET**.

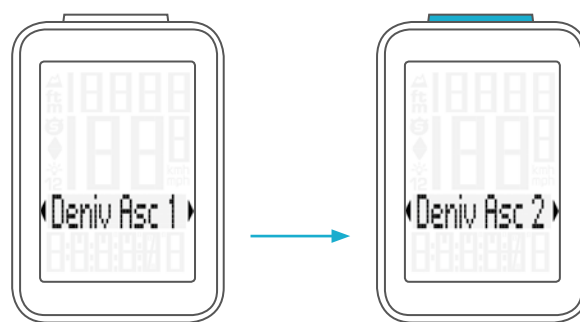

Le réglage s'ouvre.

Le **premier chiffre à gauche clignote**. La **touche BIKE** permet d'**augmenter** la valeur. La **touche ALTI** permet de **réduire** la valeur de ce chiffre.

Confirmez la valeur avec la **touche SET**.



## Réglages – Valeurs totales / Dénivelé en montée

Le **second chiffre clignote**. La **touche BIKE** permet **d'augmenter** la valeur. La **touche ALTI** permet de **réduire** la valeur de ce chiffre.

Confirmez la valeur avec la **touche SET**.

Lorsque tous les chiffres sont réglés, confirmez le réglage avec la **touche SET**.



Le message **Set OK** apparaît à l'écran.

Si vous souhaitez procéder à d'autres réglages, les touches **BIKE** ou **ALTI** vous permettent d'accéder aux autres réglages.

Si vous ne souhaitez pas procéder à d'autres réglages, **maintenez la touche SET ou la touche BIKE enfoncée**. Le menu "Réglages" se ferme.

Le VDO M4 revient en mode "Fonctions".



## Réglages – Valeurs totales / Dénivelé en descente

Un dénivelé annuel en descente peut être réglé sur le VDO M4.

Vous pouvez procéder à ce réglage au début de la nouvelle saison ou si vous souhaitez reprendre les données de votre compteur cycle actuel dans votre nouveau VDO M4.

### Comment procéder ?

Maintenez la **touche SET enfoncée** jusqu'à ce que le menu s'ouvre.

Avec la **touche BIKE**, passez des **Totals aux Réglages**.

Ouvrez le réglage avec la **touche SET**.

“**Language**” apparaît à l'écran.

Les touches **BIKE** ou **ALTI** vous permettent d'accéder au réglage du **Deniv Desc (dénivelé en descente)**.

Ouvrez le réglage avec la **touche SET**.

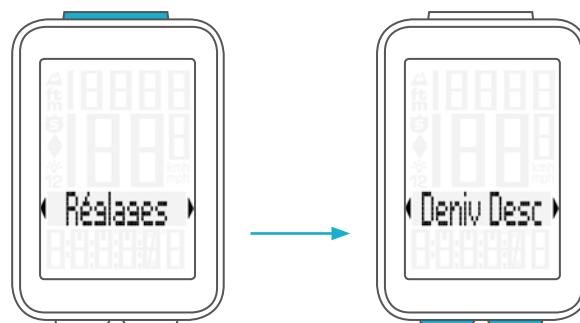
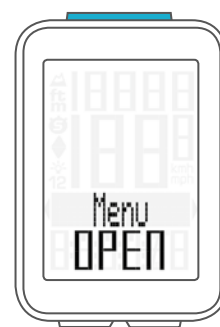

Vous pouvez régler le **dénivelé en descente** pour le **vélo 1** ou le **vélo 2**.

La sélection se fait au moyen des touches **BIKE** ou **ALTI**.

Confirmez la sélection avec la **touche SET**.

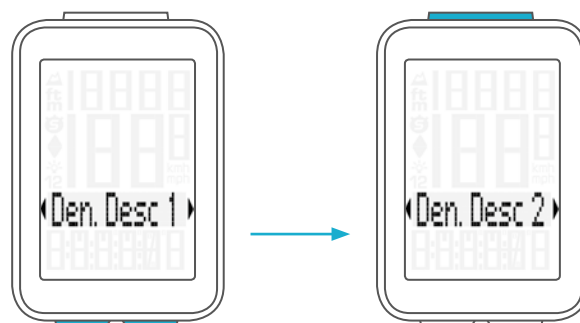

Le réglage s'ouvre.

Le **premier chiffre à gauche clignote**. La **touche BIKE** permet d'**augmenter** la valeur. La **touche ALTI** permet de **réduire** la valeur de ce chiffre.

Confirmez la valeur avec la **touche SET**.



## Réglages – Valeurs totales / Dénivelé en descente

Le **second chiffre clignote**. La **touche BIKE** permet **d'augmenter** la valeur. La **touche ALTI** permet de **réduire** la valeur de ce chiffre.

Confirmez la valeur avec la **touche SET**.

Lorsque tous les chiffres sont réglés, confirmez le réglage avec la **touche SET**.



Le message **Set OK** apparaît à l'écran.

Si vous souhaitez procéder à d'autres réglages, les touches **BIKE** ou **ALTI** vous permettent d'accéder aux autres réglages.

Si vous ne souhaitez pas procéder à d'autres réglages, **maintenez la touche SET ou la touche BIKE enfoncée**. Le menu "Réglages" se ferme.

Le VDO M4 revient en mode "Fonctions".



## Réglage du navigateur

Le navigateur est un second compteur des kilomètres quotidiens, totalement indépendant.

Le navigateur peut

- être remis à zéro aussi souvent que souhaité pendant un tour,
- être réglé sur une distance,
- compter ou décompter au départ d'une distance réglée.

### Comment procéder ?

Appelez la fonction **"Navigateur"** dans l'affichage au moyen de la **touche BIKE**.

Plage de réglage du navigateur : -99,99 à + 999,99 km ou miles.

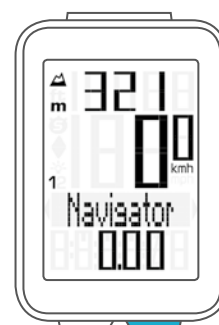

Lorsque la fonction **"Navigator"** apparaît à l'écran, maintenez la **touche SET** enfoncée jusqu'à ce que le menu **"Réglage"** s'ouvre.



Sélectionnez tout d'abord si le navigateur doit **compter** ou **décompter** au départ de la valeur réglée.

La sélection se fait au moyen des touches **BIKE** ou **ALTI**.

Confirmez la sélection avec la **touche SET**.

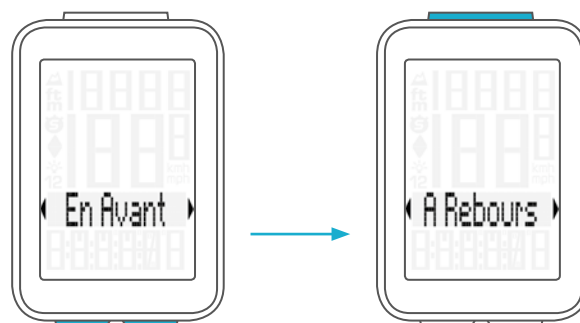

Le réglage de la valeur pour la distance s'ouvre.

Le **premier chiffre à gauche clignote**.

Les touches **BIKE** ou **ALTI** vous permettent de modifier ce chiffre.

Confirmez le réglage avec la **touche SET**.



## Réglage du navigateur

Le **second chiffre à gauche clignote**.

Les touches **BIKE** ou **ALTI** vous permettent de modifier ce chiffre.

Confirmez le réglage avec la **touche SET**.

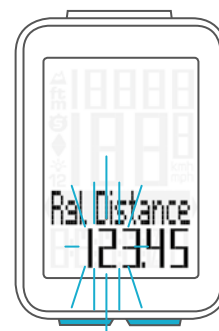

Une fois tous les chiffres réglés, confirmez la saisie avec la **touche SET**.

Le message **Set OK** apparaît à l'écran.

Le VDO M4 revient en mode "Fonctions".



## Mise à zéro du navigateur

Le navigateur peut être mis à **zéro** aussi souvent que vous le souhaitez.

**Comment procéder ?**

Affichez la **fonction "Navigator"** au moyen de la **touche BIKE**.



**Maintenez la touche BIKE enfoncée lorsque la fonction "Navigator" est affichée à l'écran.**  
**"Navigator RESET" apparaît alors à l'écran.**

Si vous maintenez la **touche BIKE enfoncée**,  
le **navigateur est remis à zéro**.



## Compteur partiel

Le VDO M4 est doté d'un compteur partiel pour les temps et distances ; celui-ci fonctionne à la façon d'un chronomètre. Lorsque le compteur partiel fonctionne, le temps et la distance parcourue pendant ce temps sont enregistrés.

### Démarrage du compteur partiel

Appuyez **simultanément** sur les **touches BIKE et SET (brièvement)**.

Le **temps partiel apparaît** immédiatement à l'écran et le **symbole du compteur partiel** est visible.

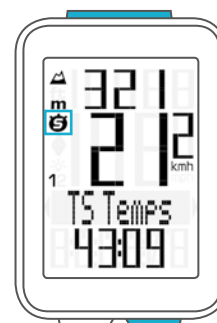

La **touche BIKE** vous permet d'accéder à la distance partielle.

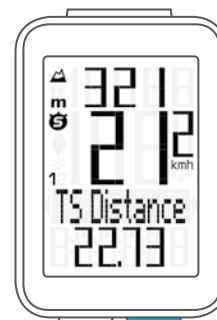

### Arrêt du compteur partiel

Pour arrêter le **compteur partiel**, appuyez **simultanément** sur les **touches BIKE et SET (brièvement)**.

**ATTENTION** : Si vous faites une pause (vitesse égale à zéro), le compteur partiel s'arrête également automatiquement.

Lorsque vous repartez (le compteur partiel est toujours actif, ce qui est visible au symbole "m" à l'écran), le compteur partiel redémarre alors automatiquement.

### Redémarrage du compteur partiel

Si vous avez arrêté le compteur partiel manuellement et souhaitez le redémarrer, appuyez à nouveau **simultanément** sur les **touches BIKE et SET**.

Le compteur partiel continue alors à compter en partant de la dernière valeur.

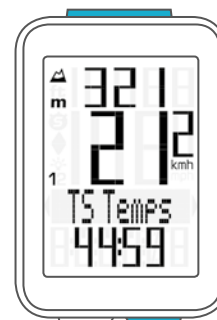



## Mise à zéro du compteur partiel

Pour qu'une mise à zéro soit possible, le **temps partiel** ou la **distance partielle** doivent être affichés à l'écran.

Maintenez la **touche BIKE enfoncée**.

Le texte **Trip Section RESET** apparaît à l'écran.

Si vous continuez d'appuyer sur la **touche BIKE**, les **données du compteur partiel** sont alors remises à **zéro**.

**Les données suivantes sont remises à zéro :**

- Distance partielle
- Temps partiel



## Mise à zéro des données du tour après le trajet

Après chaque tour quotidien, vous pouvez remettre les données de ce tour à zéro. Le VDO M4 est prêt pour le tour suivant.

**ATTENTION :** Votre distance totale (total des kilomètres parcourus), votre temps total et votre dénivelé annuel ne sont pas remis à zéro.

**Comment procéder ?**

**Maintenez la touche BIKE enfoncée pendant quelques secondes.**

Le texte **Données RESET** apparaît à l'écran.

Si vous continuez d'appuyer sur la **touche BIKE**, les **données du tour** sont alors remises à **zéro**.

**Les données suivantes sont remises à zéro :**

- Distance
- Temps
- Moyenne
- Vitesse max.
- Dénivelé en montée
- Altitude maximale du tour
- Montée moyenne
- Montée max.
- Dénivelé en descente
- Descente moyenne
- Descente max.



## Choix du vélo – Vélo 1 ou Vélo 2

Le VDO M4 peut être utilisé avec 2 vélos.  
Les données sont enregistrées et mémorisées séparément pour chaque vélo. Réglez ici avec quel vélo vous roulez.

### Comment procéder ?

**Maintenez les touches BIKE et SET enfoncées simultanément pendant quelques secondes.**

Le **choix du vélo** s'ouvre.

Le **dernier vélo sélectionné** s'affiche.



Passez alors au vélo 2 (ou au vélo 1 si le vélo 2 était sélectionné) au moyen des touches **BIKE** ou **ALTI**.

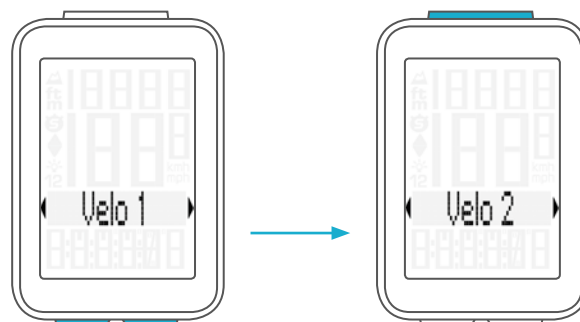

Confirmez le choix du vélo avec la **touche SET**.

La sélection est confirmée par **Set OK**.

**ATTENTION** : Si vous démarrez un tour avec le vélo 2, n'oubliez pas de remettre les données du dernier tour à zéro.

La mise à zéro des données du tour est décrite à la page 41.



## Recalibrage de l'altitude avant le départ

### Pourquoi le M4 doit-il être recalibré ?

La pression atmosphérique actuelle est mesurée par le M4 et convertie en une valeur d'altitude.

En fonction de la météo, la pression atmosphérique change chaque jour. L'affichage de l'altitude actuelle change donc en permanence.

**MAIS** : L'altitude de départ de votre domicile reste cependant toujours la même. Le recalibrage permet de recalculer la pression atmosphérique actuelle mesurée sur une valeur de référence, c'est-à-dire en fonction de l'altitude de départ réglée.

Après le recalibrage, le M4 indique l'altitude de départ de votre domicile correctement comme altitude actuelle.

Pour calibrer le compteur avant chaque départ, **maintenez la touche ALTI enfoncée** jusqu'à ce que le menu s'ouvre.

“Altitude **SELECT**” clignote à l'écran.

Vous pouvez alors choisir si :

- vous souhaitez régler l'altitude actuelle sur la valeur correcte,
- vous souhaitez régler la pression atmosphérique actuelle au-dessus du niveau de la mer sur la valeur correcte,
- vous souhaitez utiliser l'altitude de départ 1 comme valeur pour le recalibrage,
- vous souhaitez utiliser l'altitude de départ 2 comme valeur pour le recalibrage.

Les touches **BIKE** ou **ALTI** permettent de basculer entre l'**Alti de Ref 1** et l'**Alti de Ref 2** en fonction de votre lieu de départ.

Confirmez l'altitude de départ souhaitée avec la touche **SET**.

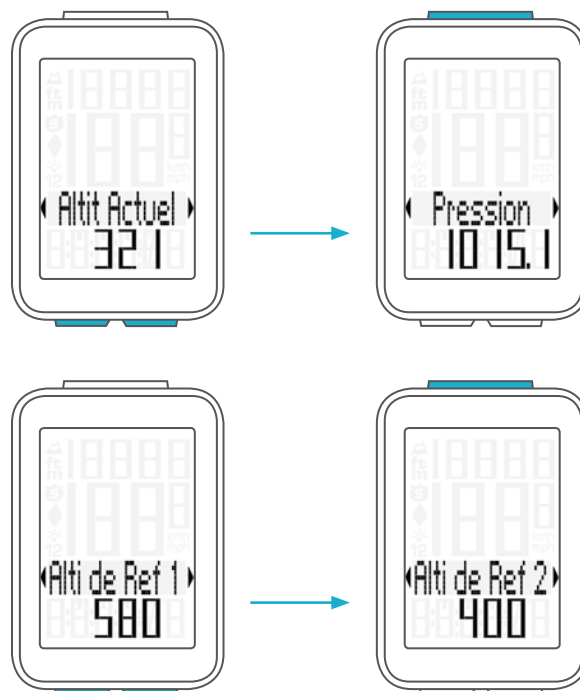

Le M4 applique alors les valeurs prédéfinies et affiche l'altitude de départ comme altitude actuelle.

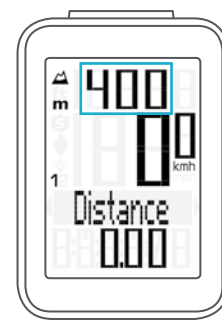

## Recalibrage de l'altitude avant le départ

Outre la possibilité de choisir entre deux altitudes de départ, il est également possible de régler une valeur sous "Altit actuelle".

Ceci est utile lorsque vous ne démarrez ni de votre altitude de départ 1, ni de votre altitude de départ 2.

Confirmez "**Altit Actuel**" au moyen de la **touche SET**.

Le réglage s'ouvre.



La **touche BIKE** permet d'augmenter la valeur.

La **touche ALTI** permet de réduire la valeur.



Une fois la valeur réglée, confirmez le réglage avec la **touche SET**.

**SET OK** indique votre confirmation à l'écran.



La nouvelle valeur réglée pour l'altitude actuelle s'affiche alors à l'écran.

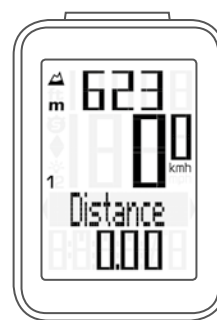

## Recalibrage de l'altitude avant le départ

La **saisie au moyen de la pression atmosphérique** est pratique lorsque vous vous situez à un endroit dont vous ne connaissez pas l'altitude.

La pression atmosphérique au-dessus du niveau de la mer est convertie par le M4 pour obtenir l'altitude actuelle. Vous trouverez des informations sur la pression atmosphérique au-dessus du niveau de la mer du lieu où vous vous trouvez sur différents sites Web.

Confirmez le réglage de la **pression atmosphérique au-dessus du niveau de la mer** avec la **touche SET**.

Le réglage s'ouvre.

La pression atmosphérique actuelle au-dessus du niveau de la mer s'affiche.

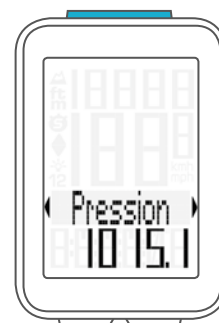

La **touche BIKE** permet d'**augmenter** la valeur.  
La **touche ALTI** permet de **réduire** la valeur.



Une fois la valeur réglée, confirmez le réglage avec la **touche SET**.

**SET OK** indique votre confirmation à l'écran.



L'écran affiche alors la nouvelle altitude.

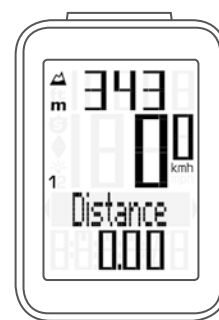

## Activation / Désactivation du mode d'éclairage

Le M4 dispose d'une fonction d'éclairage de l'écran.  
Pour utiliser l'éclairage de l'écran, vous devez activer  
le mode d'éclairage.

### Comment procéder ?

Appuyez simultanément sur les **touches SET** et **ALTI**.



Le mode d'éclairage est alors actif.  
Ceci est visible au **symbole d'une ampoule** dans l'écran.



**Lorsque le mode d'éclairage est actif**, chaque pression  
sur une touche allume l'**éclairage** de l'écran **pour quelques  
secondes**. La pression suivante sur la touche affiche la  
fonction souhaitée à l'écran.

**ATTENTION** : Pour économiser la batterie, le mode  
d'éclairage est à nouveau désactivé lorsque le M4 passe en  
mode de veille. Ceci permet de garantir que vous n'usiez  
pas la batterie inutilement en journée, p.ex., avec un mode  
d'éclairage actif.

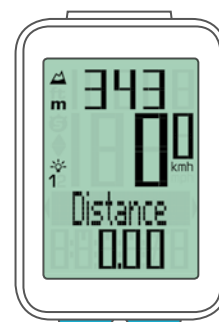

Le mode d'éclairage peut également être désactivé  
manuellement.

Appuyez simultanément sur les **touches SET** et **ALTI**.

Le symbole de l'ampoule n'apparaît plus à l'écran.



## Affichage de l'état de la pile

Le VDO M4 est doté d'un **affichage de l'état de la pile**. Un avertissement s'affiche à l'écran lorsque la pile passe sous un certain niveau de tension.

Cet **avertissement peut être effacé en** appuyant sur une touche au choix.

Après **un** avertissement, **il vous** reste **env. 2 semaines** pour remplacer la pile.

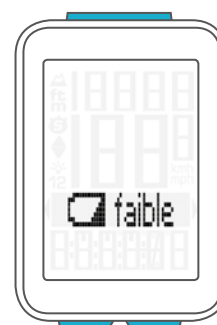

## Remplacement de la pile du compteur

Pour garantir un fonctionnement parfait du compteur, nous recommandons de **remplacer la pile chaque année**.

**ATTENTION** : Vos réglages, ainsi que la distance totale, le temps total et le dénivelé annuel en montée / descente sont conservés lors du remplacement de la pile. **AUCUNE** donnée n'est perdue.

Vous avez besoin d'une pile 3V de type 2032.  
Nous recommandons les piles des marques Sony, Panasonic, Varta ou Duracell.

### Comment procéder ?

#### ETAPE 1 :

Retirez le couvercle du compartiment à pile au moyen d'une pièce de monnaie.

#### ETAPE 2 :

Retirez la pile vide.

**ATTENTION** : Attendez **10 secondes** avant de mettre la nouvelle pile en place. Le système électronique a besoin de ce temps pour détecter que la pile a été remplacée.

#### ETAPE 3 :

Placez la batterie, pôle positif vers le haut, dans le boîtier du compteur.

Veillez à ce que la pile ne coince pas.

Veillez à ce que le joint en caoutchouc soit bien à plat dans le couvercle du compartiment à batterie.

#### ETAPE 4 :

Placez le couvercle du compartiment de la pile dans l'ouverture et faites-les tourner vers la droite au moyen d'une pièce de monnaie jusqu'au point de butée.

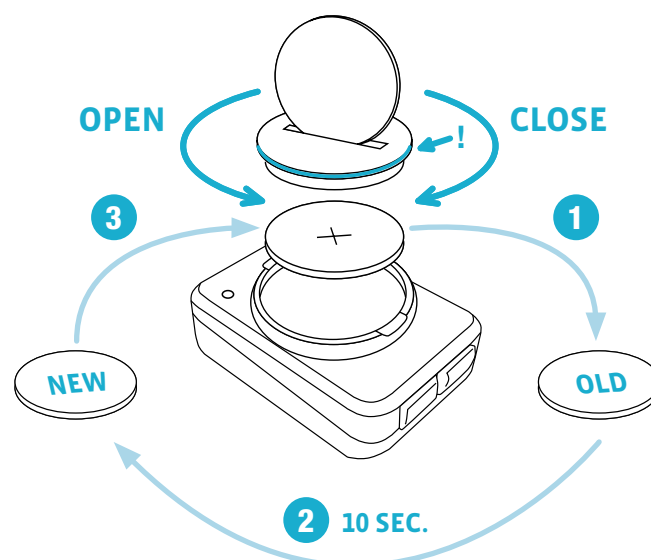

## Conditions de garantie

VDO Cycle Part offre une garantie de **2 ans à compter de la date d'achat** pour votre compteur VDO. La garantie porte sur les défaillances du matériel ou les erreurs de traitement sur le compteur lui-même, sur le capteur/l'émetteur ou sur le support pour guidon.

Les câbles et piles, ainsi que les matériaux de montage ne sont pas couverts par la garantie.

La droit à garantie n'est valable que lorsque les pièces concernées n'ont pas été ouvertes (exceptions : compartiment à piles du compteur), lorsqu'il n'a pas été fait usage de la force et lorsqu'aucun dégât intentionnel n'a été causé.

Veuillez conserver soigneusement la preuve d'achat ; celle-ci doit être présentée en cas de réclamation.

En cas de réclamation fondée, vous recevrez un appareil de rechange comparable. Le remplacement par un modèle identique ne peut être exigé lorsque la production du modèle faisant l'objet de la réclamation a été stoppée par un changement de modèle.

Veuillez vous adresser à votre revendeur pour toute réclamation ou exercice du droit à la garantie. Ou envoyez votre réclamation directement à :

### **Cycle Parts GmbH**

Le Quartier Hornbach 13  
67433 Neustadt/Weinstrasse

Notre hotline est à votre disposition pour toute questions technique :

**+49 (0) 63 21- 95 82 7 - 10**

**+49 (0) 63 21- 95 82 7 - 18**

**Notre ligne d'assistance téléphonique est là pour vous de 10 à 12 heures et de 15 à 17 heures, du lundi au vendredi.**

Vous trouverez de plus amples informations techniques à l'adresse : [www.vdocyclecomputing.com](http://www.vdocyclecomputing.com)

Sous réserve de modifications techniques occasionnées par l'amélioration du produit.



## Élimination des défaillances

Défaillance	Cause possible	Remède
Demi-segments dans l'affichage (par ex. après un remplacement de la pile)	Le logiciel du compteur ne fonctionne pas correctement après un changement de la pile.	Retirer la pile et la remettre en place.
Aucun affichage de la vitesse	La distance entre le capteur et l'aimant est trop grande.	Corriger la position du capteur et de l'aimant.
Aucun affichage de la vitesse	La tête du compteur n'est pas correctement enclenchée dans le support du guidon.	Placer la tête du compteur dans le support pour guidon et la tourner jusqu'à la butée ("clic").
Aucun affichage de la vitesse	La circonférence de la roue n'est pas correcte ou est réglée sur zéro.	Régler la circonférence de la roue.
Affichage faible	La pile est déchargée.	Contrôler la pile et, éventuellement, la remplacer.

## Caractéristiques techniques

**Compteur :**

env. 49 (H) x 38 (l) x 12 (P) mm

**Poids du compteur :**

env. 30 g

**Poids du support pour guidon :**

env. 10 g

**Pile du compteur :**

3V, type 2032

**Durée de vie de la pile du compteur :**

env. 1 an (env. 400 heures de conduite,  
env. 8 000 km (5 000 miles))

**Plage d'affichage de température de l'écran :**

-20 °C à +70°C / -4 °F à +158°F

**Plage de vitesse pour une roue de 2155 mm :**

min. 2,0 km/h,  
max. 199 km/h.

**Plage de mesure -- Temps :**

jusqu'à 99:59:59 (HH:MM:SS)

**Plage de mesure -- Distance quotidienne :**

jusqu'à 9 999,99 km ou mi

**Plage de mesure -- Navigateur :**

De -99,99 à +999,99 km ou mi

**Plage de mesure -- KM total :**

jusqu'à 99 999 km ou mi

**Plage de mesure -- Temps total :**

9999:59 (HHHH:MM)

**Plage de réglage -- Circonférence de la roue :**

de 100 mm à 3999 mm (3,9 à 157,4 pouces)

**Plage de mesure -- Altitude :**

-999 m à +4999 m / -999 ft à 16.999 ft

## Élimination correcte de ce produit (déchets électriques)



(S'applique dans les pays de l'Union Européenne, ainsi que dans les autres pays européens présentant un système de collecte séparé). Le marquage du produit ou des documents correspondants indique que celui-ci ne peut pas être éliminé avec les déchets ménagers normaux à la fin de sa durée de vie. Éliminez cet appareil séparément de manière à ne pas nuire à l'environnement ou à la santé en raison d'une élimination incontrôlée des déchets. Recyclez l'appareil de manière à encourager une réutilisation durable des ressources. Les utilisateurs privés doivent contacter le revendeur auquel ils ont acheté le produit ou les autorités compétentes de manière à savoir comment ils peuvent recycler l'appareil dans le respect de l'environnement. Les utilisateurs professionnels doivent s'adresser à leur fournisseur et consulter les conditions reprises dans le contrat de vente. Ce produit ne peut pas être éliminé avec les autres déchets commerciaux.

## Déclaration de conformité UE

Nous, CYCLE PARTS GmbH, Le Quartier Hornbach 13, D-67433 Neustadt/Weinstraße, Allemagne, déclarons que, s'il est utilisé comme prévu, le compteur cycle VDO M4, répond aux exigences essentielles spécifiées dans les directives CE.

Vous trouverez la déclaration de conformité à l'adresse : [www.vdocyclecomputing.com](http://www.vdocyclecomputing.com).



Neustadt, Octobre 2013



**Cycle Parts GmbH**

Le Quartier Hornbach 13

67433 Neustadt/Weinstrasse (Germany)

+49 (0) 63 21- 95 82 7 - 0

***[www.vdocyclecomputing.com](http://www.vdocyclecomputing.com)***